

ООО «Группа ПОЛИПЛАСТИК»

ТЕХНИЧЕСКИЙ ПАСПОРТ

Жироуловитель вертикального исполнения
ПОЛИПЛАСТИК ЖУ-В

DN/ID SN (числовое значение) – Н – Q
(1800 SN4 – 3625 – 3,2)

ТУ 22.23.19-040-73011750-2022

Инд. № подл.	Подп. и дата	Взам. инв. №	Инв. № дубл.	Подп. и дата

2024 г.

Содержание

	с.
Введение	3
1 Общие сведения об изделии	4
2 Описание конструкции	5
3 Принцип работы	7
4 Техническая характеристика	7
5 Комплект поставки	8
6 Транспортирование и хранение	9
7 Рекомендации по монтажу	10
7.1 Общие требования	10
7.2 Монтаж изделия в котловане	11
7.3 Монтаж изделия под проезжей частью	13
8 Эксплуатация	14
9 Техническое обслуживание	15
10 Перечень возможных неисправностей	16
11 Гарантии изготовителя	16
12 Отметки о продаже и вводе в эксплуатацию	18
13 Сведения о проведенных ТО	19
Приложение А – УПС.26.01000.00.000 ВО Жироуловитель вертикального исполнения ПОЛИПЛАСТИК ЖУ-В DN/ID SN (числовое значение) – Н – Q (1800 SN4-3625-3,2) ТУ 22.23.19-040-73011750-2022. Чертеж общего вида	20

Инд. № подл.	Взам. инв. №	Инв. № дубл.	Подп. и дата
--------------	--------------	--------------	--------------

					УПС.26.01000.00.00 ПС			
Изм	Лист	№ докум	Подпись	Дата	Жироуловитель вертикального исполнения ПОЛИПЛАСТИК ЖУ-В DN/ID SN (числовое значение) – Н – Q ТУ 22.23.19-040-73011750-2022 Технический паспорт	Лит.	Лист	Листов
Разработал							2	21
Проверил						ООО «Грунта ПОЛИПЛАСТИК»		
Т. контр.								
Н. контр.								
Утвердил								

Введение

Настоящий Технический паспорт разработан на жируловитель вертикального исполнения ПОЛИПЛАСТИК ЖУ-В ТУ 22.23.19-040-73011750-2022, полной заводской готовности, производства ООО «Группа ПОЛИПЛАСТИК».

Технический паспорт содержит сведения о назначении изделия, его конструкции, принципе действия, технической характеристике, комплекте поставки. Также в настоящем Техническом паспорте приводятся рекомендации по транспортированию, хранению, монтажу и эксплуатации изделия, указываются условия предоставления гарантии на изделие и его комплектующие.

Инв. № подл.	Подп. и дата	Взам. инв. №	Инв. № дубл.	Подп. и дата	Изм	Лист	№ докум.	Подп.	Дата	<i>УПС.26.01000.00.00 ПС</i>	Лист
											3

1 Общие сведения об изделии

1.1 Жироуловитель вертикального исполнения ПОЛИПЛАСТИК ЖУ-В ТУ 22.23.19-040-73011750-2022, производства ООО «Группа ПОЛИПЛАСТИК» (далее Жироуловитель) предназначен для предварительной очистки сточных вод, загрязненных свободными животными и растительными неэмульгированными жирами, маслопродуктами, взвешенными веществами, которые отличаются малой или значительной гидравлической крупностью и отделяются вместе с жирами от воды под действием гравитационных сил, с целью защиты сети канализации от зарастания и предотвращения гибели активного ила на биологических очистных сооружениях.

1.2 Жироуловитель не предназначен для очистки сточных вод от нефтепродуктов.

1.3 Жироуловитель не является законченным очистным сооружением и представляет собой составную часть локальной системы очистных сооружений различной емкости и производительности.

1.4 Жироуловитель устанавливается на выпуске производственной канализации предприятия общественного питания, предприятия по переработке пищевых продуктов и т.п. в соответствии с СП 30.13330.2012.

1.5 Жироуловитель обеспечивает эффективную очистку сточных вод с заданной производительностью.

1.6 Температура сточных вод, поступающих в Жироуловитель, должна быть не более 40°C, по условиям температурной стойкости конструкционных материалов изделия и во избежание транспортирования загрязняющих веществ через изделие. Допускается кратковременная подача стока с температурой не более 60°C.

1.7 Жироуловитель изготовлен по технической документации, разработанной индивидуально на основании технического задания заказчика. Конструкция Жироуловителя и комплект его поставки согласованы с заказчиком.

1.8 Корпус Жироуловителя изготовлен на основе полиэтиленовой трубы СПИРОЛАЙН (соответствует требованиям ГОСТ 54475), обладающей номинальной кольцевой жесткостью не менее SN2, с применением труб напорных из полиэтилена ГОСТ 18599-2001, листов из полиэтилена и прочих комплектующих, предусмотренных технической документацией.

1.9 Соединение деталей при изготовлении Жироуловителя выполнено экструзионной сваркой по ГОСТ Р 56155-2014 и иными способами, предусмотренными технической документацией.

1.10 Жироуловитель эксплуатируют в условиях, исключающих воздействие прямых солнечных лучей, при температуре окружающей среды от минус 30 до плюс 60°C, эксплуатация в иных условиях должна быть согласована с изготовителем изделия.

1.11 Согласно технического отчета ЦНИИСК им. В. А. Кучеренко по результатам экспериментальных исследований сейсмостойкости корпусов резервуаров, очистных сооружений и других изделий, изготавливаемых по ТУ

Изн. № подл.	Подп. и дата
Взам. инв. №	Подп. и дата
Инв. № дубл.	Подп. и дата
Изн. № подл.	Подп. и дата

Изн.	Лист	№ докум.	Подп.	Дата
------	------	----------	-------	------

УПС.26.01000.00.00 ПС

Лист

4

22.23.19-040-73011750-2022, допускается их применение в районах с сейсмичностью 7 – 9 баллов по шкале Рихтера.

2 Описание конструкции

2.1 Корпус Жироуловителя представляет собой вертикальную цилиндрическую емкость, изготовленную на основе трубы СПИРОЛАЙН внутренним диаметром DN/ID с кольцевой жесткостью не менее SN2 (контролируется при производстве трубы), оборудованную шахтой обслуживания (горловиной), вентиляционной трубой, подводящим и отводящим патрубками и системой технологических перегородок, монтируемую в грунт. Кольцевая жесткость корпуса определяется расчетом, для конкретного объекта монтажа, исходя из местных условий. Конструкция Жироуловителя показана на рисунке 1. Чертеж общего вида Жироуловителя представлен в приложении А настоящего Технического паспорта.

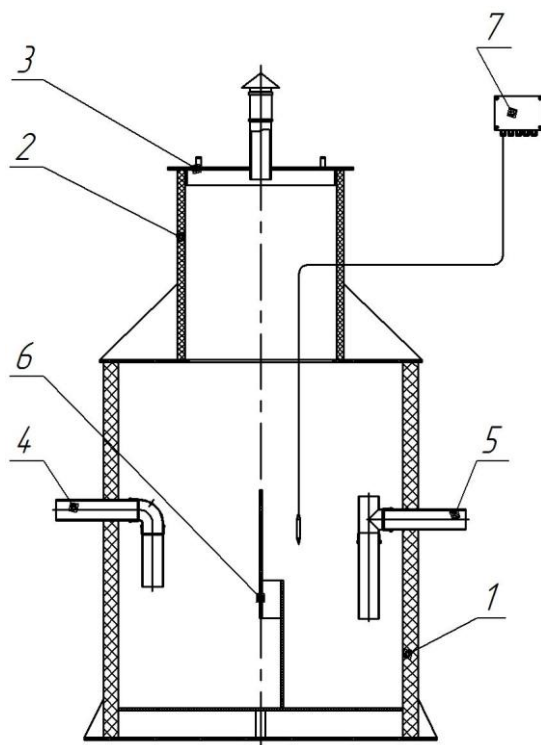

1 – корпус; 2 – шахта обслуживания (горловина); 3 – крышка шахты обслуживания (горловины) с вентиляционным патрубком; 4 – подводящий патрубок; 5 – отводящий патрубок; 6 – система технологических перегородок; 7 – сигнализатор уровня жира (дополнительная комплектация)

Рисунок 1 – Конструкция Жироуловителя

2.2 К подводящему патрубку корпуса Жироуловителя подключаются самотечный трубопровод подвода неочищенных сточных вод.

Изн. № подл.	Подп. и дата	Взам. инв. №	Инв. № дубл.	Подп. и дата

Изн.	Лист	№ докум.	Подп.	Дата

УПС.26.01000.00.00 ПС

Лист

5

2.3 Отводящий патрубок Жироуловителя расположен не менее чем на 50 мм ниже подводящего. К отводящему патрубку Жироуловителя подключается самотечный трубопровод, транспортирующий очищенные от жировых загрязнений сточные воды на очистные сооружения либо в городскую канализационную систему.

2.4 Внутри корпуса Жироуловителя установлена система технологических перегородок, состоящая из двух вертикальных перегородок, расположенных на разном уровне с перемычками между ними, разделяющая рабочую камеру Жироуловителя на две части – приемную камеру и камеру доочистки.

2.5 По согласованию с потребителем жироуловители могут быть оборудованы системой мониторинга (дополнительная комплектация, поставляется по запросу).

2.6 Простейшая система мониторинга представляет собой сигнализатор уровня жира серии LC2-1 с датчиком жир/масло. Сигнализатор уровня жира – это устройство, определяющее толщину жировой пленки в рабочей камере жироуловителя. Жир в рабочей камере жироуловителя скапливается на поверхности воды. Для того, чтобы жироуловитель работал эффективно, толщина жировой пленки не должна превышать определенных пределов. Сигнализатор определяет количество жира и выдает световой и звуковой сигналы, если толщина жировой пленки в рабочей камере жироуловителя превышает допустимое значение. Монтаж сигнализатора производится в отапливаемом помещении, расположенном в непосредственной близости от жироуловителя.

2.7 Более сложная система мониторинга представляет собой законченное техническое решение, предназначенное для сбора и передачи данных о работе жироуловителя посредством GSM-модема на диспетчерский пульт, который может быть установлен на любом расстоянии от сигнализаторов уровня. В комплектацию системы входят:

- сигнализатор уровня жира серии LC2-1 с датчиком жир/масло;
- сигнализатор уровня песка серии LC2-1 с датчиком песок/ил (устанавливается по согласованию с потребителем);
- шкаф сигнализаторов (передающий), внутреннего (степень защиты IP54) либо уличного (степень защиты IP65) исполнения, предназначенный для размещения сигнализаторов уровня LC2-1 и GSM-модема;
- диспетчерский пульт (приемный), внутреннего исполнения (степень защиты IP54), предназначенный для размещения блока свето-звуковой индикации состояния приборов, GSM-модема и промышленного источника питания;
- две широковещательные антенны.

Изн. № подл.	
Подп. и дата	
Взам. инв. №	
Инв. № дубл.	
Подп. и дата	

Изм.	Лист	№ докум.	Подп.	Дата
------	------	----------	-------	------

УПС.26.01000.00.00 ПС

3 Принцип работы

3.1 Принцип работы Жироуловителя основан на отделении жира от воды в результате разницы их удельного веса. Сточные воды поступают через подводящий патрубок в приемную камеру Жироуловителя, где происходит осаждение взвешенных веществ и частичное отделение частиц жира от воды. Более легкие частицы жира, под воздействием гравитационных сил, поднимаются на поверхность зеркала воды, образуя жировую пленку.

3.2 Предварительно очищенные сточные воды проходят через систему технологических перегородок и поступают в камеру доочистки, где происходит их окончательное осветление. Очищенные в Жироуловителе сточные воды через отводящий патрубок самотеком транспортируются на очистные сооружения для их окончательной (тонкой) очистки, либо в городскую канализационную систему.

3.3 Отделенные в Жироуловителе загрязнения подлежат периодической откачке и вывозу в места утилизации при помощи ассенизационной машины. Периодичность откачки загрязнений из Жироуловителя определена в разделе 9 настоящего Технического паспорта.

3.4 Работа Жироуловителя осуществляется в автономном режиме, без постоянного присутствия обслуживающего персонала.

4 Техническая характеристика

№ п/п	Наименование	Ед. изм.	Значение
1	2	3	4
1	Исполнение изделия	-	<i>для подземного монтажа</i>
2	Материал корпуса	-	<i>полиэтилен</i>
3	Расположение корпуса	-	<i>вертикальное</i>
4	Внутренний диаметр корпуса Жироуловителя (DN/ID)	мм	<i>1800</i>
5	Класс жесткости корпуса Жироуловителя	SN	<i>4</i>
6	Производительность Жироуловителя (Q)	л/с	<i>3,2</i>
7	Максимальная температура сточных вод на входе в Жироуловитель	°С	<i>не более 40</i>
8	Качество очистки	-	<i>предварительная</i>
9	Внутренний диаметр шахты обслуживания Жироуловителя	мм	<i>800</i>
10	Класс жесткости шахты обслуживания Жироуловителя	SN	<i>4</i>

УПС.26.01000.00.00 ПС

Лист

7

Изн.	Лист	№ докум.	Подп.	Дата	Изн. № подл.	Подп. и дата
					Взам. инв. №	Подп. и дата
					Изн. № дубл.	Подп. и дата

продолжение таблицы

1	2	3	4
11	Подводящий патрубок:		
11.1	- глубина заложения лотка (от проектного уровня земли)	м	1,30*
11.2	- обозначение трубы	-	ПЭ 100 SDR 17- 110×6,6 техническая ГОСТ 18599-2001
11.3	- вылет подводящего патрубка за габариты корпуса Жироуловителя	мм	не менее 250
11.4	- тип присоединения	-	гладкое окончание
12	Отводящий патрубок:		
12.1	- глубина заложения лотка (от проектного уровня земли)	м	1,40
12.2	- обозначение трубы	-	ПЭ 100 SDR 17- 110×6,6 техническая ГОСТ 18599-2001
12.3	- вылет отводящего патрубка за габариты корпуса Жироуловителя	мм	не менее 250
12.4	- тип присоединения	-	гладкое окончание
13	Габаритные размеры Жироуловителя (в вертикальном положении по максимальным допускам):		
13.1	- длина	м	2,23
13.2	- ширина	м	2,18
13.3	- высота	м	3,63
14	Расчетная масса Жироуловителя	кг	752,0
15	Расчетная гидравлическая крупность частиц жира (U)	мм/с	3,35

* - значение принимается согласно проектной документации.

5 Комплект поставки

№ п/п	Наименование	Ед. изм.	Кол-во	Примечание
1	Жироуловитель в сборе	шт.	1	
2	Технический паспорт	шт	1	
3	Паспорт качества на соответствие требованиям ТУ	шт	1	
4	Дополнительная комплектация	-	-	

УПС.26.01000.00.00 ПС

Лист

8

Подп. и дата

Индв. № дубл.

Взам. инв. №

Подп. и дата

Индв. № подл.

6 Транспортирование и хранение

6.1 Корпус изделия и его комплектующие транспортируют любым видом транспорта в соответствии с правилами перевозки грузов и техническими условиями размещения и крепления грузов, действующими на данном виде транспорта по ГОСТ 26653-2015, а также по ГОСТ 22235-2010 – на железнодорожном транспорте.

6.2 Шахта обслуживания (горловина) изделия на время транспортирования, хранения и монтажа должна быть закрыта временной крышкой либо иным способом, исключающим попадание в корпус изделия дождевых вод во время выпадения осадков, посторонних предметов, песка, строительного мусора и т.п.

6.3 Транспортирование рекомендуется производить с максимальным использованием вместимости транспортного средства. Корпус изделия и его комплектующие следует оберегать от ударов и механических нагрузок, а их поверхности – от нанесения царапин. При транспортировании корпус изделия и его комплектующие необходимо укладывать на ровную поверхность транспортных средств, предохраняя от острых металлических углов и рёбер платформы.

6.4 Транспортирование и погрузочно-разгрузочные работы должны производиться при температуре не ниже минус 30°С. Транспортирование при более низких температурах допускается только при использовании специальных средств, обеспечивающих фиксацию корпуса изделия и его комплектующих, и соблюдении особых мер предосторожности.

6.5 Погрузочно-разгрузочные работы на предприятии должны производиться в соответствии с:

- ГОСТ 12.3.020-80 «Система стандартов безопасности труда. Процессы перемещения грузов на предприятиях. Общие требования безопасности»;
- Приказ Ростехнадзора от 12 ноября 2013 г. № 533 «Об утверждении Федеральных норм и правил в области промышленной безопасности «Правила безопасности опасных производственных объектов, на которых используются подъемные сооружения»;
- РД 10-30-93 «Типовая инструкция для лиц, ответственных за безопасное проведение работ кранами»;
- РД 10-107-96 «Типовая инструкция для стропальщиков по безопасному производству работ грузоподъемными машинами»;
- других нормативных документов, утвержденных Ростехнадзором России.

6.6 Для строповки корпуса изделия и его комплектующих необходимо применять мягкие текстильные стропы по РД 24-СЗК-01-01 достаточной длины и грузоподъемности. Допускается для перемещения изделия использование специальных грузозахватных приспособлений, исключающих возможность его повреждения при перемещении и обеспечивающих соблюдение правил охраны труда и техники безопасности.

Изн. № подл.	Подп. и дата
Взам. инв. №	Подп. и дата
Инв. № дубл.	Подп. и дата
Изн. № подл.	Подп. и дата

Изн.	Лист	№ докум.	Подп.	Дата
------	------	----------	-------	------

УПС.26.01000.00.00 ПС

6.7 При проведении погрузочно-разгрузочных работ запрещается производить захват корпуса изделия и его комплектующих за патрубки и лестницы. Запрещается подтаскивать (волочить) корпус изделия и его комплектующие косым натяжением строп.

6.8 Сбрасывание корпуса изделия и его комплектующих с транспортных средств или свободное их скатывание по покатам не допускается.

6.9 Корпус изделия и его комплектующие следует хранить в неотапливаемых складских помещениях или на складских площадках под навесом, исключая вероятность их механических повреждений, или отапливаемых складах не ближе одного метра от отопительных приборов.

6.10 Укладка корпуса изделия и его комплектующих при хранении осуществляется на ровные площадки в один ряд. При необходимости допускается использование деревянных призматических прокладок шириной не менее 150 мм, уложенных по всей длине изделия с интервалом не более одного метра. Штабелирование и установка комплектующих изделия одно на другое при хранении не допускается.

6.11 Корпус изделия и его комплектующие при хранении должны быть защищены от воздействия прямых солнечных лучей. Допускается на строительных площадках и открытом складе предприятия-изготовителя временное (не более трех месяцев) хранение без защиты от ультрафиолетовых лучей.

7 Рекомендации по монтажу

7.1 Общие требования

7.1.1 Земляные работы при монтаже изделия проводить в соответствии с требованиями проектной документации с учетом СП 45.13330.2017 «Земляные сооружения, основания и фундаменты»; ВСН 52-96 «Инструкция по производству земляных работ в дорожном строительстве и при устройстве подземных инженерных сетей»; ТР 145-03 «Технические рекомендации по производству земляных работ в дорожном строительстве, при устройстве подземных инженерных сетей, при обратной засыпке котлованов, траншей, пазух»; ТР 73-98 «Технические рекомендации по технологии уплотнения грунта при обратной засыпке котлованов, траншей, пазух» и другой нормативной документации, с учетом настоящих Рекомендаций.

7.1.2 Перемещение изделия и его комплектующих с использованием грузоподъемных кранов и механизмов допускается только с применением текстильных строп соответствующей грузоподъемности. Производство работ осуществляется в соответствии с Приказом Ростехнадзора от 12 ноября 2013 г. № 533 «Об утверждении Федеральных норм и правил в области промышленной безопасности «Правила безопасности опасных производственных объектов, на которых используются подъемные сооружения», РД 10-30-93 «Типовая инструкция для лиц, ответственных за безопасное проведение работ кранами», РД 10-107-96 «Типовая инструкция для стропальщиков по безопасному про-

Изн. № подл.	Подп. и дата	Взам. инв. №	Инв. № дубл.	Подп. и дата

Изм.	Лист	№ докум.	Подп.	Дата

УПС.26.01000.00.00 ПС

изводству работ грузоподъемными машинами» и других нормативных документов, утвержденных Ростехнадзором России.

7.1.3 Выбор схемы монтажа изделия, расчет основания и креплений производит лицензированная проектная организация и указывает в проектной документации.

7.1.4 Размеры котлована и уклон его боковых стенок определяет лицензированная проектная организация и устанавливает в проектной документации. Уклон должен обеспечивать возможность безопасного проведения монтажных работ.

7.1.5 Изделие необходимо монтировать на монолитное железобетонное основание. Размеры основания под изделием должны превышать его габаритные размеры не менее чем на 100 мм с каждой стороны, толщина основания должна быть не менее 120 мм. Монтаж изделия в грунт без подготовки основания не допускается.

7.1.6 При монтаже изделия в водонасыщенных грунтах залить бетонный пригруз, Расчет пригруза выполнить таким образом, чтобы он компенсировал выталкивающую силу от воздействия грунтовых вод.

7.1.7 При монтаже изделия в зоне воздействия транспортной нагрузки, над корпусом изделия залить монолитную железобетонную разгрузочную плиту. Плиту разгрузочную залить по месту на уплотненную песчаную подготовку толщиной не менее 200 мм. Обеспечить равномерный зазор между горловиной и плитой разгрузочной для установки уплотнителя. При проходе горловины изделия через разгрузочную плиту должно быть предусмотрено подвижное соединение, исключающее возможную осевую нагрузку на горловину. Плита разгрузочная должна выходить за габариты рабочей камеры изделия не менее чем на 500 мм с каждой стороны. Расчет плиты производит лицензированная проектная организация. Возможная нагрузка на люк горловины изделия должна распределяться на разгрузочную плиту.

7.2 Монтаж изделия в котловане

7.2.1 Рекомендуемая схема монтажа изделия в котловане показана на рисунке 2.

7.2.2 Подготовить котлован, очистить котлован от строительного мусора и прочих инородных предметов.

7.2.3 При монтаже изделия в водонасыщенных грунтах провести мероприятия по осушению котлована.

7.2.4 Выровнять дно котлована, подготовить утрамбованное (коэффициент по Проктору $\geq 0,95$) песчаное основание высотой не менее 100 мм.

7.2.5 Плиту основания установить либо залить по месту на подготовленное основание, выровнять ее по горизонтали в двух взаимно перпендикулярных направлениях.

7.2.6 Установить изделие на плиту основания. Выполнить крепление изделия к бетонному основанию болтами анкерными M20x150 – 16 шт. с применением шайб увеличенных D20 – 16 шт.

Изн. № подл.	Подп. и дата
Взам. инв. №	Изн. № дубл.
Подп. и дата	Подп. и дата

Изм	Лист	№ докум.	Подп.	Дата
-----	------	----------	-------	------

УПС.26.01000.00.00 ПС



Рисунок 2 – Рекомендуемая схема монтажа изделия в грунт вне пределов проезжей части

7.2.7 Выполнить антикоррозийную обработку металлических деталей: крепежных элементов и открытых частей закладных деталей плиты основания.

7.2.8 Произвести подключение трубопроводов к патрубкам изделия.

7.2.9 Произвести первичную послойную песчаную засыпку котлована вокруг изделия с последующей утрямкой каждого слоя до степени уплотнения не менее 0,95 по Проктору. Высота слоев не более 250 мм.

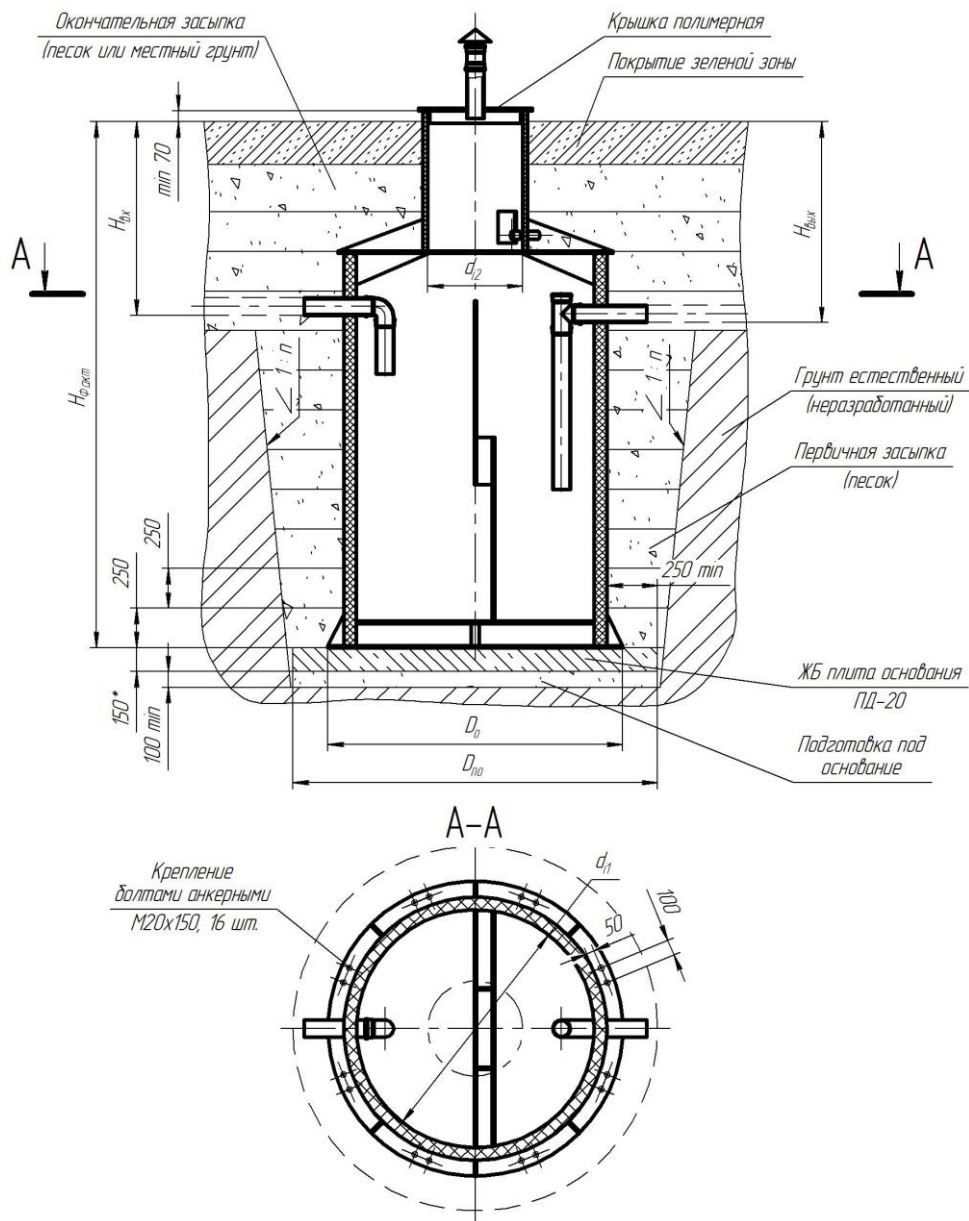
7.2.10 Утрямку слоев первичной засыпки производить ручным бензо- либо электроинструментом, исключая возможные повреждения корпуса изделия.

7.2.11 Материал первичной засыпки не должен содержать строительного мусора, твердых частиц (комков) крупностью более 20 мм и твердых включений (камней и т.п.).

Изн. № подл.	Подп. и дата	Взам. инв. №	Инв. № дубл.	Подп. и дата

Изн.	Лист	№ докум.	Подп.	Дата

УПС.26.01000.00.00 ПС

7.2.12 Подбивку пазух вокруг патрубков изделия производить вручную, уплотнение грунта пазух производить ручным инструментом, исключая повреждения патрубков.

7.2.13 Засыпку вокруг патрубков изделия производить вручную, утрамбовку засыпки вокруг патрубков производить ручным инструментом, либо иным способом, исключая возможные повреждения патрубков изделия.

7.2.14 Толщина защитного слоя первичной засыпки над перекрытием изделия должна быть не менее 400 мм.

7.2.15 Окончательная засыпка котлована осуществляется поверх защитного слоя первичной засыпки песком либо местным грунтом, исключая твердые включения размером более 200 мм и строительный мусор.

7.2.16 Окончательную засыпку котлована производить послойно со степенью уплотнения каждого слоя не менее 0,95 по Проктору. Высота слоев не более 350 мм для песка, не более 300 мм для супеси и суглинка, не более 250 мм для глины.

7.2.17 Утрамбовку слоев окончательной засыпки над изделием производить ручным инструментом, либо иным способом, исключая возможные повреждения элементов изделия. Запрещается производить утрамбовку слоев окончательной засыпки над изделием с использованием автотранспорта и тяжелой строительной техники!

7.3 Монтаж изделия под проезжей частью

7.3.1 Рекомендуемая схема монтажа изделия под проезжей частью показаны на рисунке 3.

7.3.2 Монтаж вести в соответствии с требованиями проектной документации с учетом рекомендаций разделов 7.1 и 7.2 настоящего Технического паспорта со следующими отличиями:

- окончательная засыпка котлована осуществляется только песком;
- над корпусом изделия залить монолитную железобетонную разгрузочную плиту в соответствии с п. 7.1.7 настоящего Технического паспорта;
- при проходе шахты обслуживания (горловины) изделия через разгрузочную плиту обустроить подвижное соединение, исключаящую возможную осевую нагрузку на горловину обслуживания.

Изн. № подл.	
Подп. и дата	
Взам. инв. №	
Изн. № дубл.	
Подп. и дата	

Изм.	Лист	№ докум.	Подп.	Дата
------	------	----------	-------	------

УПС.26.01000.00.00 ПС



Рисунок 3 – Рекомендуемая схема монтажа изделия в грунт под проезжей частью

8 Эксплуатация

8.1 После полного завершения монтажных работ и подключения к подводящему и отводящему трубопроводам Жироуловитель готов к эксплуатации.

8.2 Эксплуатационные ограничения

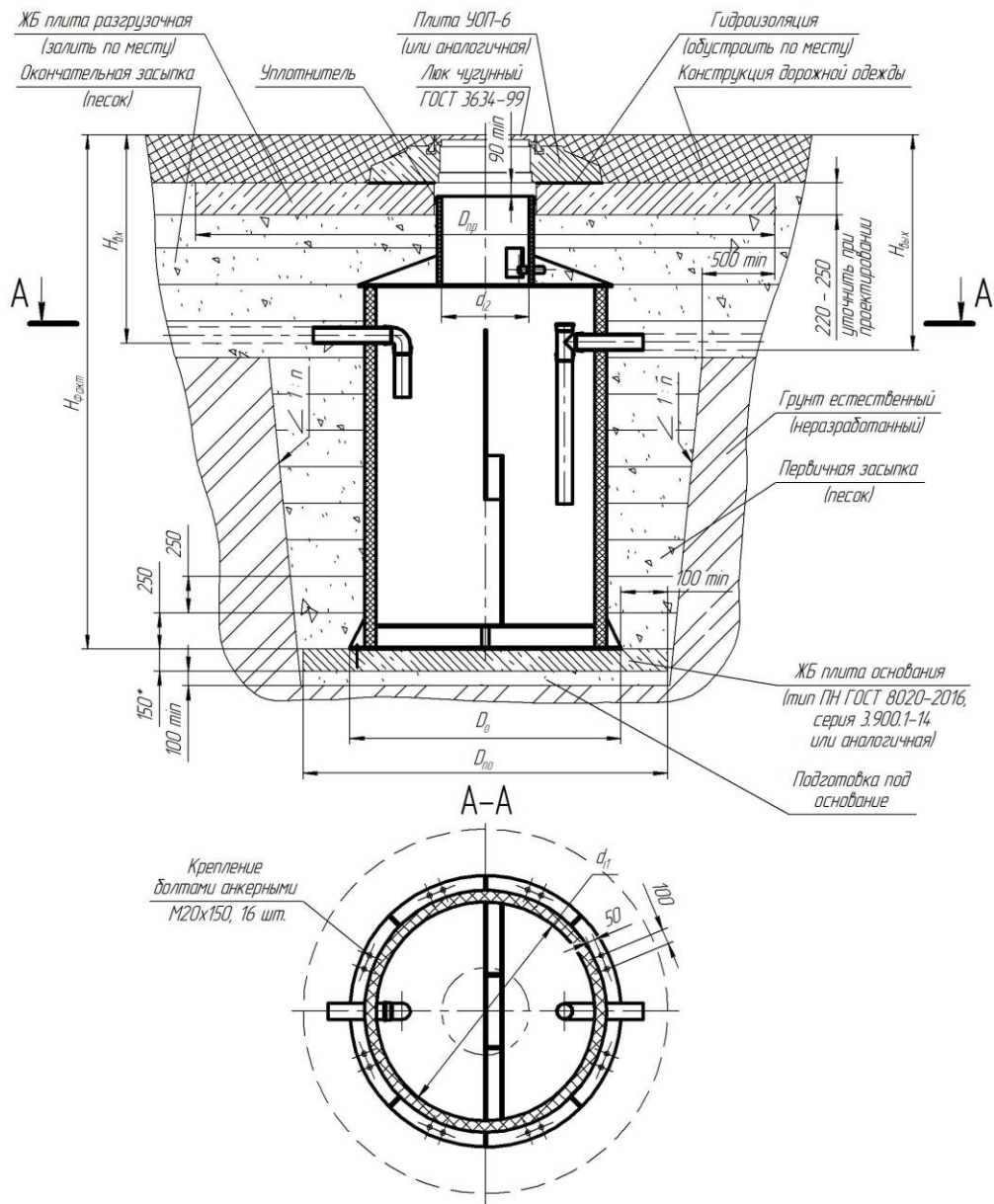
8.2.1 К эксплуатации Жироуловителя допускаются лица, прошедшие подготовку в установленном порядке, ознакомленные с требованиями безопасности и настоящим Техническим паспортом.

8.2.2 Допуск посторонних лиц на территорию размещения Жироуловителя, тем более для проведения работ по его техническому обслуживанию, категорически запрещен!

Ив. № подл.	Подп. и дата
Взам. инв. №	Инв. № дубл.
Подп. и дата	Подп. и дата

Изм.	Лист	№ докум.	Подп.	Дата
------	------	----------	-------	------

УПС.26.01000.00.00 ПС

Лист

14

8.2.3 Горловина обслуживания Жироуловителя должна быть закрыта и опломбирована. Допуск и порядок входа обслуживающего персонала в корпус Жироуловителя устанавливается местной инструкцией.

8.2.4 Попадание внутрь корпуса Жироуловителя строительного мусора и прочих инородных предметов, не имеющих отношения к проводимым внутри корпуса работам, не допускается на всех этапах эксплуатации. Повреждения Жироуловителя, полученные в результате воздействия подобных предметов не являются гарантийным случаем.

8.2.5 Запрещается подавать в корпус Жироуловителя агрессивные химические жидкости, краски, эмульсии, растворители, нефтепродукты.

8.3 Эксплуатацию Жироуловителя проводить в соответствии с разделами 8...10 настоящего Технического паспорта.

9 Техническое обслуживание

9.1 Техническое обслуживание Жироуловителя состоит из периодических осмотров, планового и внепланового обслуживания.

9.2 Техническое обслуживание изделия должно производиться специалистами сертифицированного сервисного предприятия.

9.3 Периодические осмотры рекомендуется проводить не реже одного раза в месяц. Периодические осмотры включают следующие виды работ:

- осмотр состояния площадки в месте установки изделия;
- осмотр состояния видимых частей изделия.

9.4 Техническое обслуживание Жироуловителя проводится не реже двух раз в год. Периодичность технического обслуживания Жироуловителя в зависимости от действительного загрязнения сточных вод и климатических условий уточняется в процессе его эксплуатации.

9.5 Необходимость проведения внепланового технического обслуживания определяется превышением предельного уровня осадка в приемной камере Жироуловителя.

9.6 Внеплановое техническое обслуживание необходимо проводить в случае разовой (залповой) подачи большого количества загрязняющих веществ в корпус Жироуловителя.

9.7 При наличии системы мониторинга Жироуловителя, необходимость проведения внепланового технического обслуживания может быть определена по срабатыванию контрольного датчика.

9.8 Программы проведения планового и внепланового технических обслуживаний Жироуловителя полностью идентичны.

9.9 Последовательность выполнения работ при техническом обслуживании Жироуловителя:

9.9.1 Демонтировать датчики и прочее оборудование (при наличии).

9.9.2 Удалить осадок из рабочей камеры Жироуловителя с помощью насоса, вакуумной ассенизационной машины либо иным способом. При откачке осадка необходимо исключить попадание мусора и грунта в рабочую

Ив. № подл.	Подп. и дата
Взам. инв. №	Ив. № дубл.
Подп. и дата	Подп. и дата

Изм.	Лист	№ докум.	Подп.	Дата
------	------	----------	-------	------

УПС.26.01000.00.00 ПС

камеру Жироуловителя. Откачку стока произвести до полного осушения камер.

9.9.3 Провести промывку стенок корпуса и технологических перегородок Жироуловителя струей чистой воды под давлением из шланга, мойки высокого давления и т.п. Откачать промывочную воду до полного осушения камер.

9.9.4 Провести осмотр внутренних поверхностей корпуса Жироуловителя, патрубков и технологических перегородок на возможные повреждения. Выявленные дефекты устранить.

9.9.5 Установить на место ранее демонтированные датчики и прочее оборудование (при наличии). Выполнить его настройку.

10 Перечень возможных неисправностей

№ п/п	Неисправность	Методика устранения
1	Снижение качества очистки стоков на выходе из Жироуловителя	Провести техническое обслуживание
2	Засорился подводящий/отводящий патрубок	Прочистить патрубок при помощи сантехнического троса
3	Происходит утечка стоков из корпуса изделия	1. Провести осмотр внутренних стенок и сварных швов на наличие механических повреждений 2. Выявленные повреждения устранить
4	Происходит утечка стоков из подводящего/отводящего патрубка	1. Проверить герметичность соединений 2. Выявленные повреждения устранить

11 Гарантии изготовителя

11.1 Изготовитель гарантирует соответствие изделия требованиям Технических условий 22.23.19-040-73011750-2022 и технической документации, при соблюдении потребителем условий транспортирования и хранения.

11.2 Изготовитель дает гарантию на изделие в течение двух лет с момента монтажа при выполнении следующих требований:

- изделие смонтировано в соответствии с требованиями инструкции по монтажу, изложенной в Техническом паспорте на изделие.

- имеется акт выполненных работ по монтажу изделия, с отметкой в техническом паспорте.

Изн. № подл.	Подп. и дата	Взам. инв. №	Инв. № дубл.	Подп. и дата

Изм.	Лист	№ докум.	Подп.	Дата

УПС.26.01000.00.00 ПС

- в рабочие камеры изделия не попадал строительный мусор и прочие инородные предметы.

- эксплуатация изделия осуществляется согласно инструкции, изложенной в Техническом паспорте.

11.3 Гарантийные сроки и условия предоставления гарантии на комплектующие изделия, поставляемые сторонними организациями, устанавливаются их производителями.

11.4 Изготовитель изделия не несет ответственности за возможные скрытые недостатки комплектующих, поставляемых сторонними организациями, выявленные в процессе их транспортирования, хранения, монтажа и эксплуатации.

11.5 Изготовитель оставляет за собой право вносить незначительные изменения в конструкцию изделия, направленные на улучшение его эксплуатационных качеств без предварительного согласования с покупателем.

11.6 Изготовитель не гарантирует работоспособность изделия при внесении изменений в его конструкцию покупателем или иными лицами.

11.7 Гарантии на изделие не распространяются:

- в случае повреждений, полученных в процессе погрузки, транспортирования и разгрузки изделия покупателем;

- в случае повреждений, полученных в процессе монтажа изделия;

- в случае повреждений, полученных в процессе эксплуатации, несоответствующей необходимым требованиям, установленным в Техническом паспорте и другой технической документации, полученной при приобретении изделия.

11.8 Действие гарантии прекращается в случае ремонта или попыток ремонта изделия лицами (организациями) без согласования с производителем изделия.

Изн. № подл.	Подп. и дата	Взам. инв. №	Инв. № дубл.	Подп. и дата

Изн.	Лист	№ докум.	Подп.	Дата

УПС.26.01000.00.00 ПС

Лист

17

12 Отметки о продаже и вводе в эксплуатацию

Наименование изделия:

Номер партии: _____ Паспорт качества: _____ Дата изготовления: _____

Завод – изготовитель: _____

Поставщик: _____

Адрес поставщика: _____

Телефон: _____ E-mail: _____

Претензии по качеству изделия принимает поставщик.

Дата реализации изделия: «___» _____ 20___ г.

М.П. _____ / _____ /
(подпись) (фамилия, инициалы)

Наименование объекта: _____

Адрес объекта: _____

Монтажная организация: _____

Монтаж изделия выполнен в соответствии с проектной документацией и требованиями Технического паспорта на изделие.

Дата завершения монтажа: «___» _____ 20___ г.

Ответственное лицо, должность: _____

М.П. _____ / _____ /
(подпись) (фамилия, инициалы)

Эксплуатирующая организация: _____

Дата ввода в эксплуатацию: «___» _____ 20___ г.

Ответственное лицо, должность: _____

М.П. _____ / _____ /
(подпись) (фамилия, инициалы)

Изн.	Лист	№ докум.	Подп.	Дата	Изн.	Лист	№ докум.	Подп.	Дата	Изн.	Лист	№ докум.	Подп.	Дата

УПС.26.01000.00.00 ПС

Лист

18

13 Сведения о проведенных ТО

Дата	Вид ТО	Проведенные мероприятия	Должность, фамилия, подпись ответственного лица

Инва. № подл.	Подп. и дата	Взам. инв. №	Инва. № дубл.	Подп. и дата

Изм	Лист	№ докум.	Подп.	Дата

УПС.26.01000.00.00 ПС

Приложение А

УПС.26.01000.00.000 ВО

Жироуловитель вертикального исполнения

ПОЛИПЛАСТИК ЖУ-В

DN/ID SN (числовое значение) – Н – Q

(1800 SN4 – 3625 – 3,2)

Чертеж общего вида

Инов. № подл.	Подп. и дата	Взам. инв. №	Инов. № дубл.	Подп. и дата

Изм	Лист	№ докум.	Подп.	Дата

УПС.26.01000.00.000 ПС

Лист

20

ВСТАВИТЬ ЧЕРТЕЖ ОБЩЕГО ВИДА!