

ООО «Группа ПОЛИПЛАСТИК»

ТЕХНИЧЕСКИЙ ПАСПОРТ

Резервуар чистой (питьевой) воды
ПОЛИПЛАСТИК РЧВ

DN/ID SN (числовое значение) – L – V/V₁
(2200 SN2 – 55520 – 200/209,4)

ТУ 22.23.19-040-73011750-2022

Инд. № подл.	Подп. и дата	Взам. инв. №	Инв. № дубл.	Подп. и дата

2026 г.

Содержание

	с.
Введение	3
1 Общие сведения об изделии	4
2 Описание конструкции	4
3 Принцип работы	7
4 Техническая характеристика	8
5 Комплект поставки	9
6 Транспортирование и хранение	10
7 Рекомендации по монтажу	12
7.1 Общие требования	12
7.2 Монтаж резервуаров в котловане	14
7.3 Монтаж резервуаров в обваловке	16
8 Ввод в эксплуатацию	18
9 Техническое обслуживание	18
10 Перечень возможных неисправностей	20
11 Гарантии изготовителя	20
12 Отметки о продаже и вводе в эксплуатацию	22
13 Сведения о проведенных ТО	23
Приложение А – <i>УПС.01.06000.00.000 ВО Резервуар чистой (питьевой) воды ПОЛИПЛАСТИК РЧВ DN/ID SN (числовое значение) – L – V/V₁ (2200 SN2 – 55520 – 200/209,4) ТУ 22.23.19-040-73011750-2022. Чертеж общего вида</i>	24

Инд. № подл.	Взам. инв. №	Инв. № дубл.	Подп. и дата
--------------	--------------	--------------	--------------

УПС.01.06000.00.000 ПС				
Изм	Лист	№ докум	Подпись	Дата
Разработал				
Проверил				
Т. контр.				
Н. контр.				
Утвердил				
<i>Резервуар чистой (питьевой) воды ПОЛИПЛАСТИК РЧВ DN/ID SN (числовое значение) – L – V/V₁ ТУ 22.23.19-040-73011750-2022 Технический паспорт</i>				
		Лит.	Лист	Листов
			2	25
ООО «Грунта ПОЛИПЛАСТИК»				

1 Общие сведения об изделии

1.1 ПОЛИПЛАСТИК РЧВ – это гидротехническое сооружение, предназначенное для кратковременного либо длительного хранения запаса воды питьевого качества, применяемое в системе питьевого водоснабжения.

1.2 ПОЛИПЛАСТИК РЧВ могут изготавливаться нескольких типоразмеров, определенных конструкторской документацией и требованиями проектной документации, могут использоваться, как штучные изделия либо в составе комплекса оборудования целевого назначения.

1.3 Отличительной особенностью ПОЛИПЛАСТИК РЧВ является отсутствие в конструкции деталей и комплектующих, изготовленных из материалов, непригодных для использования при изготовлении оборудования для питьевого водоснабжения.

1.4 ПОЛИПЛАСТИК РЧВ изготовлен по технической документации, разработанной индивидуально для каждого изделия, либо партии изделий, на основании технического задания потребителя. Конструкция ПОЛИПЛАСТИК РЧВ и комплект поставки согласованы с потребителем.

1.5 Основные требования к изготовлению ПОЛИПЛАСТИК РЧВ изложены в ТУ 22.23.19-040-73011750-2022.

1.6 ПОЛИПЛАСТИК РЧВ изготовлен на основе трубы СПИРОЛАЙН (соответствует требованиям ГОСТ 54475), обладающей номинальной кольцевой жесткостью не менее SN2, с применением листов из полиэтилена, труб напорных из полиэтилена ГОСТ 18599-2001 и прочих комплектующих, предусмотренных технической документацией.

1.7 Соединение деталей при изготовлении корпуса ПОЛИПЛАСТИК РЧВ выполнено ручной экструзионной сваркой по ГОСТ Р 56155-2014, при необходимости с последующей механической обработкой, с применением прутка полиэтиленового и иными способами, предусмотренными технической документацией.

1.8 ПОЛИПЛАСТИК РЧВ эксплуатируют в условиях, исключаяющих воздействие прямых солнечных лучей, при температуре окружающей среды от минус 30 до плюс 60°C, эксплуатация в иных условиях должна быть согласована с изготовителем ПОЛИПЛАСТИК РЧВ.

1.9 Согласно технического отчета ЦНИИСК им. В. А. Кучеренко по результатам экспериментальных исследований сейсмостойкости корпусов резервуаров, очистных сооружений и других изделий, изготавливаемых по ТУ 22.23.19-040-73011750-2022, допускается их применение в районах с сейсмичностью 7 – 9 баллов (по шкале Рихтера).

2 Описание конструкции

2.1 Конструкция ПОЛИПЛАСТИК РЧВ разработана с учетом требований СП 31.13330.2012, ТП 0901-9-15.1.87, ТУ 22.23.19-040-73011750-2022, проектной документации.

Ивл. № подл.	Подл. и дата
Взам. инв. №	Ивл. № дубл.
Подл. и дата	Подл. и дата

Изм	Лист	№ докум.	Подп.	Дата
-----	------	----------	-------	------

УПС.01.06000.00.000 ПС

2.2 ПОЛИПЛАСТИК РЧВ в базовом исполнении представляет собой герметичный горизонтально расположенный цилиндрический резервуар, изготовленный на основе трубы СПИРОЛАЙН внутренним диаметром DN/ID с кольцевой жесткостью не менее SN2 (контролируется при производстве трубы), оборудованный шахтой обслуживания (горловиной), внутренним диаметром не менее 800 мм, лестницей из полимерных материалов, системой дыхания и фильтрации поступающего воздуха, подводным и отводящим патрубками, патрубком полного слива, переливным трубопроводом. Кольцевая жесткость корпуса определяется расчетом, для конкретного объекта монтажа, исходя из местных условий.

2.3 Корпус ПОЛИПЛАСТИК РЧВ имеет сборную конструкцию, состоящую из нескольких, произведенных в заводских условиях частей, подготовленных к монтажу, и собираемых между собой на месте монтажа резервуара с помощью экструзионной сварки. Работы по сборке составных частей корпуса ПОЛИПЛАСТИК РЧВ выполняются специалистами производителя резервуара. Конструкция ПОЛИПЛАСТИК РЧВ со сборным корпусом на основе трубы СПИРОЛАЙН показана на рисунке 1. Чертеж общего вида ПОЛИПЛАСТИК РЧВ представлен в приложении А настоящего Технического паспорта.

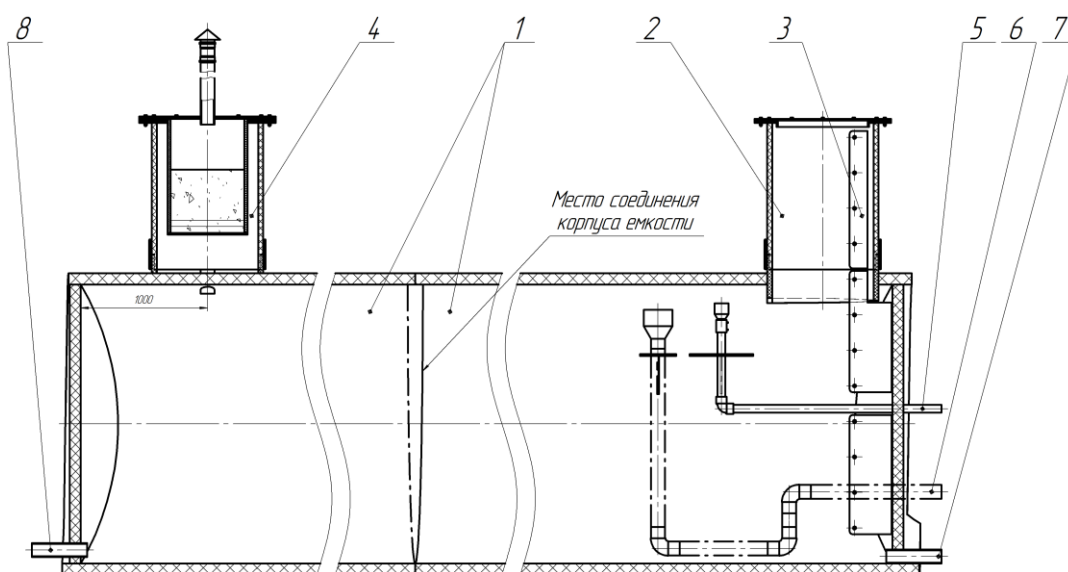

1 – составные части корпуса ПОЛИПЛАСТИК РЧВ; 2 – шахта обслуживания (горловина) с крышкой и термоусадочным комплектом; 3 – лестница полимерная; 4 – система дыхания и фильтрации воздуха; 5 – патрубок подводный; 6 – трубопровод переливной; 7 – патрубок полного слива; 8 – патрубок отводящий

Рисунок 1 – Конструкция ПОЛИПЛАСТИК РЧВ со сборным корпусом

2.4 Кольцевая жесткость шахты обслуживания (горловины) и технологического колодца системы дыхания и фильтрации воздуха ПОЛИПЛАСТИК РЧВ принимается равной кольцевой жесткости корпуса, либо определяется расчетом.

Изн. № подл.	Подп. и дата
Взам. инв. №	Изн. № дубл.
Подп. и дата	Подп. и дата

Изн. № подл.	Лист	№ докум.	Подп.	Дата
--------------	------	----------	-------	------

УПС.01.06000.00.000 ПС

2.5 Схема подключения ПОЛИПЛАСТИК РЧВ, диаметры и глубины врезок в корпус резервуара патрубков для подключения к трубопроводам определяются требованиями проектной документации.

2.6 Воздушное пространство над максимальным уровнем воды до верхней образующей внутренней поверхности ПОЛИПЛАСТИК РЧВ установлено 200 мм. Превышению установленного уровня воды препятствует переливная труба, расположенная внутри емкости и оборудованная гидравлическим затвором.

2.7 Подводящий патрубок внутри ПОЛИПЛАСТИК РЧВ расположен на 50 мм выше поверхности воды при максимальном заполнении резервуара.

2.8 Шахта обслуживания (горловина) максимально смещена к одному из торцов ПОЛИПЛАСТИК РЧВ. Высота шахты обслуживания (горловины) в базовом исполнении установлена не менее 1,2 метра над поверхностью резервуара, если иное не предусмотрено проектной документацией.

2.9 Впуск и выпуск воздуха при изменении положения уровня воды в ПОЛИПЛАСТИК РЧВ осуществляется через систему дыхания и фильтрации поступающего воздуха, разработанную с учетом требований ТП 0901-9-15.1.87 и размещенную в технологическом колодце, жестко закрепленном на поверхности резервуара, высотой не менее 1,2 метра, если иное не предусмотрено проектной документацией.

2.10 Крышки шахты обслуживания (горловины) и технологического колодца возвышаются над поверхностью земли не менее чем на 200 мм.

2.11 Система дыхания и фильтрации поступающего воздуха имеет оригинальную конструкцию (рисунок 2). Для резервуаров с полезным объемом питьевой воды не более 300 м³ установлен внутренний диаметр технологического колодца для размещения системы дыхания и фильтрации поступающего воздуха 800 мм; количество – не менее одного на каждый резервуар. Система дыхания и фильтрации поступающего воздуха связана с внутренним пространством резервуара посредством технологических отверстий, а с атмосферой – через вентиляционную трубу.

2.12 Загрузка фильтрующего наполнителя производится согласно ТП 0901-9-15.1.87 альбом 1. Схема загрузки фильтрующего наполнителя представлена на рисунке 2.

Фильтрующий наполнитель представляет собой три слоя зернистых материалов с различным размером фракций:

- щебень кварцевый, фракция 10...20 мм - нижний слой толщиной 50 мм;
- щебень кварцевый, фракция 5...10 мм - средний слой, толщиной 50 мм;
- песок кварцевый, фракцией 0,5...1,0 мм - верхний толщиной 400 мм.

Все материалы фильтрующего наполнителя соответствуют СанПиН 2.1.4.1074-01, имеют соответствующие сертификаты.

2.13 Для предотвращения замерзания загрузки фильтрующего наполнителя в зимний период, конструкцией ПОЛИПЛАСТИК РЧВ могут быть предусмотрены различные способы утепления технологического колодца системы дыхания и фильтрации поступающего воздуха с внешней стороны. В качестве утеплителей могут быть использованы фольгоизолон, гибкие ленточные нагре-

Ивл. № подл.	Подл. и дата
Взам. инв. №	Ивл. № дубл.
Подл. и дата	Подл. и дата

Изм	Лист	№ докум.	Подп.	Дата
-----	------	----------	-------	------

УПС.01.06000.00.000 ПС

3.5 Воздушные массы, проступающие в ПОЛИПЛАСТИК РЧВ либо отводящиеся из него при колебаниях уровня воды, проходят через фильтрующую загрузку системы дыхания и фильтрации поступающего воздуха.

3.6 Работа ПОЛИПЛАСТИК РЧВ осуществляется в автономном режиме, без постоянного присутствия обслуживающего персонала.

4 Техническая характеристика

№ п/п	Наименование	Ед. изм.	Значение
1	2	3	4
1	Исполнение изделия	-	<i>для подземного монтажа</i>
2	Расположение корпуса	-	<i>горизонтальное</i>
3	Материал корпуса	-	<i>полиэтилен</i>
4	Тип корпуса	-	<i>сборный</i>
5	Внутренний диаметр корпуса (DN/ID)	мм	<i>2200</i>
6	Класс жесткости корпуса	SN	<i>2</i>
7	Длина корпуса (L)	м	<i>55,52</i>
8	Полный объём (V)	м ³	<i>200</i>
9	Полезный объём (V ₁)	м ³	<i>209,4</i>
10	Количество шахт обслуживания (горловины)	шт.	<i>1</i>
11	Внутренний диаметр шахты обслуживания (горловины)	мм	<i>800</i>
12	Класс жесткости шахты обслуживания (горловины)	SN	<i>2</i>
13	Тип присоединения шахты обслуживания (горловины) к корпусу	-	<i>резьбовое соединение</i>
14	Количество технологических колодцев системы дыхания и фильтрации воздуха	шт.	<i>1</i>
15	Тип присоединения технологических колодцев системы дыхания и фильтрации воздуха к корпусу	-	<i>резьбовое соединение</i>
16	Патрубок подводящий:		
16.1	- глубина заложения лотка (от проектного уровня земли)	м	<i>-2,1</i>
16.2	- обозначение трубы	-	<i>ПЭ 100 SDR 17 – 63×3,7 питьевая ГОСТ 18599-2001</i>
16.3	- вылет патрубка за габариты корпуса	мм	<i>250</i>
16.4	- тип присоединения к сети	-	<i>гладкое окончание</i>

Ив. № подл.	Подп. и дата
Взам. инв. №	Ив. № дубл.
Подп. и дата	Подп. и дата

Изм	Лист	№ докум.	Подп.	Дата
-----	------	----------	-------	------

УПС.01.06000.00.000 ПС

Лист

8

продолжение таблицы

1	2	3	4
17	Патрубок отводящий:		
17.1	- глубина заложения лотка (от проектного уровня земли)	м	<i>-3,24</i>
17.2	- обозначение трубы	-	<i>ПЭ 100 SDR 17 – 110×6,6 питьевая ГОСТ 18599-2001</i>
17.3	- вылет патрубка за габариты корпуса	мм	<i>не менее 250</i>
17.4	- тип присоединения к сети	-	<i>гладкое окончание</i>
18	Патрубок полного слива:		
18.1	- глубина заложения лотка (от проектного уровня земли)	м	<i>-3,29</i>
18.2	- обозначение трубы	-	<i>ПЭ 100 SDR 17 – 110×6,6 питьевая ГОСТ 18599-2001</i>
18.3	- вылет патрубка за габариты корпуса	мм	<i>250</i>
18.4	- тип присоединения к сети	-	<i>гладкое окончание</i>
19	Труба переливная:		
19.1	- глубина заложения лотка (от проектного уровня земли)	м	<i>-2,78</i>
19.2	- обозначение трубы	-	<i>ПЭ 100 SDR 17 – 110×6,6 питьевая ГОСТ 18599-2001</i>
19.3	- вылет патрубка за габариты корпуса	мм	<i>250</i>
19.4	- тип присоединения к сети	-	<i>гладкое окончание</i>
20	Габаритные размеры ПОЛИПЛАСТИК РЧВ:		
20.1	- длина	м	<i>56,02</i>
20.2	- ширина	м	<i>2,38</i>
20.3	- высота	м	<i>3,58</i>
21	Расчетная масса ПОЛИПЛАСТИК РЧВ	кг	<i>10575</i>
22	Полная масса ПОЛИПЛАСТИК РЧВ	кг	<i>210575</i>

5 Комплект поставки

№ п/п	Наименование	Ед. изм.	Кол-во	Примечание
1	2	3	4	5
1	Корпус ПОЛИПЛАСТИК РЧВ / количество составных частей	шт.	<i>1 / 2</i>	
2	Шахта обслуживания (горловина) ПЭ с крышкой	шт.	<i>1</i>	

Ивл. № подл.	Подп. и дата	Взам. инв. №	Ивл. № дубл.	Подп. и дата

Изм	Лист	№ докум.	Подп.	Дата

УПС.01.06000.00.000 ПС

продолжение таблицы

1	2	3	4	5
3	Технологический колодец системы дыхания и фильтрации поступающего воздуха ПЭ с картриджем и крышкой	шт.	1	
4	Фильтрующая загрузка системы дыхания и фильтрации поступающего воздуха ПЭ	компл.	1	
5	Комплект термоусадочный для герметизации стыков СПИРОЛАЙН	компл.	2	
6	Технический паспорт	шт.	1	
7	Паспорт качества на соответствие требованиям ТУ	шт.	1	
8	Санитарно-эпидемиологическое заключение	шт.	1	
9	Дополнительная комплектация:	-	-	

6 Транспортирование и хранение

6.1 Корпус ПОЛИПЛАСТИК РЧВ и его комплектующие транспортируют любым видом транспорта в соответствии с правилами перевозки грузов и техническими условиями размещения и крепления грузов, действующими на данном виде транспорта по ГОСТ 26653, а также по ГОСТ 22235 – на железнодорожном транспорте.

6.2 Шахты обслуживания (горловины) изделий на время транспортирования, хранения и монтажа должны быть закрыты временными крышками либо иными способами, исключающими попадание в корпус изделия дождевых вод во время выпадения осадков, посторонних предметов, песка, строительного мусора и т.п.

6.3 Транспортирование рекомендуется производить с максимальным использованием вместимости транспортного средства. Корпус ПОЛИПЛАСТИК РЧВ и его комплектующие следует оберегать от ударов и механических нагрузок, а их поверхности – от нанесения царапин. При транспортировании корпус ПОЛИПЛАСТИК РЧВ и его комплектующие необходимо укладывать на ровную поверхность транспортных средств, предохраняя от острых металлических углов и рёбер платформы.

6.4 Транспортирование и погрузочно-разгрузочные работы должны производиться при температуре не ниже минус 30°С. Транспортирование при более низких температурах допускается только при использовании специальных средств, обеспечивающих фиксацию корпуса ПОЛИПЛАСТИК РЧВ и его комплектующих, и соблюдение особых мер предосторожности.

6.5 Погрузочно-разгрузочные работы на предприятии должны производиться в соответствии с:

Ивв. № подл.	Подп. и дата
Взам. инв. №	Ивв. № дубл.
Подп. и дата	Подп. и дата

Изм	Лист	№ докум.	Подп.	Дата
-----	------	----------	-------	------

УПС.01.06000.00.000 ПС

Лист

10

- ГОСТ 12.3.020 «Система стандартов безопасности труда. Процессы перемещения грузов на предприятиях. Общие требования безопасности»;
- Приказ Ростехнадзора от 12 ноября 2013 г. № 533 «Об утверждении Федеральных норм и правил в области промышленной безопасности «Правила безопасности опасных производственных объектов, на которых используются подъемные сооружения»;
- РД 10-30-93 «Типовая инструкция для лиц, ответственных за безопасное проведение работ кранами»;
- РД 10-107-96 «Типовая инструкция для стропальщиков по безопасному производству работ грузоподъемными машинами»;
- других нормативных документов, утвержденных Ростехнадзором России.

6.6 Для строповки корпуса ПОЛИПЛАСТИК РЧВ и его комплектующих необходимо применять мягкие текстильные стропы по РД 24-СЗК-01-01 необходимой длины и грузоподъемности. При необходимости для перемещения изделия допускается использование специальных грузозахватных приспособлений, исключающих возможность ее повреждения при перемещении и обеспечивающих соблюдение правил охраны труда и техники безопасности. Рекомендуемые схемы строповки корпуса ПОЛИПЛАСТИК РЧВ и его комплектующих приведены на рисунке 3.

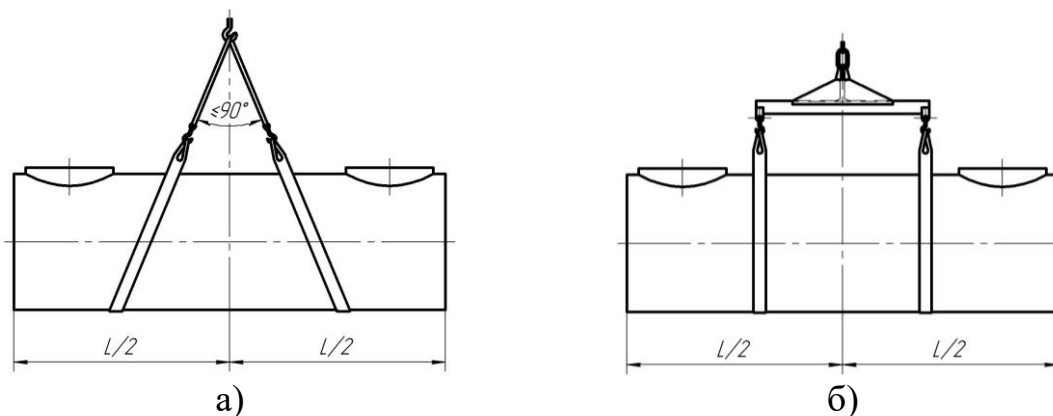

а – строповка стропами текстильными без применения специальных приспособлений; б – строповка стропами текстильными с применением траверсы

Рисунок 3 – Рекомендуемые схемы строповки ПОЛИПЛАСТИК РЧВ

6.7 При проведении погрузочно-разгрузочных работ запрещается производить захват комплектующих ПОЛИПЛАСТИК РЧВ за патрубки и лестницы. Запрещается подтаскивать (волочить) комплектующие косым натяжением строп.

6.8 Сбрасывание составных частей корпуса ПОЛИПЛАСТИК РЧВ и его комплектующих с транспортных средств или свободное их скатывание по покатам не допускается.

6.9 Составные части корпуса ПОЛИПЛАСТИК РЧВ и его комплектующие следует хранить в неотопливаемых складских помещениях или на склад-

Изн. № подл.	Подп. и дата
Взам. инв. №	Изн. № дубл.
Подп. и дата	Подп. и дата

Изм.	Лист	№ докум.	Подп.	Дата
------	------	----------	-------	------

УПС.01.06000.00.000 ПС

ских площадках под навесом, исключая вероятность их механических повреждений, или отапливаемых складах не ближе одного метра от отопительных приборов.

6.10 Укладка составных частей корпуса ПОЛИПЛАСТИК РЧВ и его комплектующих при хранении осуществляется на ровные площадки в один ряд. При необходимости допускается использование деревянных призматических прокладок шириной не менее 150 мм, уложенных по всей длине изделия с интервалом не более одного метра. Штабелирование и установка комплектующих ПОЛИПЛАСТИК РЧВ одного на другое при хранении не допускается.

6.11 Составные части корпуса ПОЛИПЛАСТИК РЧВ и его комплектующие при хранении должны быть защищены от воздействия прямых солнечных лучей. Допускается на строительных площадках и открытом складе предприятия-изготовителя временное (не более 3 месяцев) хранение без защиты от ультрафиолетовых лучей.

7 Рекомендации по монтажу

7.1 Общие требования

7.1.1 Сборка корпуса ПОЛИПЛАСТИК РЧВ осуществляется на месте его монтажа специалистами изготовителя. Соединение частей корпуса ПОЛИПЛАСТИК РЧВ выполняется ручной экструзионной сваркой по ГОСТ Р 56155-2014, при необходимости, с последующей механической обработкой, с применением прутка полиэтиленового.

7.1.2 Гидравлические испытания ПОЛИПЛАСТИК РЧВ на герметичность производить согласно СНиП 3.05.04-85* «Наружные сети и сооружения водоснабжения и канализации». Испытания проводить на ровной горизонтальной площадке. На время проведения испытаний предусмотреть мероприятия по недопущению изменения геометрии резервуара при наполнении его жидкостью.

7.1.3 Земляные работы при монтаже изделия проводить в соответствии с требованиями проектной документации с учетом СП 45.13330.2017 «Земляные сооружения, основания и фундаменты»; ВСН 52-96 «Инструкция по производству земляных работ в дорожном строительстве и при устройстве подземных инженерных сетей»; ТР 145-03 «Технические рекомендации по производству земляных работ в дорожном строительстве, при устройстве подземных инженерных сетей, при обратной засыпке котлованов, траншей, пазух»; ТР 73-98 «Технические рекомендации по технологии уплотнения грунта при обратной засыпке котлованов, траншей, пазух» и другой нормативной документации, с учетом настоящих Рекомендаций.

7.1.4 Перемещение ПОЛИПЛАСТИК РЧВ и его комплектующих с использованием грузоподъемных кранов и механизмов допускается только с применением текстильных строп соответствующей грузоподъемности. Производство работ осуществляется в соответствии с Приказом Ростехнадзора от 12 ноября 2013 г. № 533 «Об утверждении Федеральных норм и правил в области промышленной безопасности «Правила безопасности опасных производствен-

Ивл. № подл.	Подп. и дата	Взам. инв. №	Ивл. № дубл.	Подп. и дата

Изм.	Лист	№ докум.	Подп.	Дата

УПС.01.06000.00.000 ПС

Лист

12

ных объектов, на которых используются подъемные сооружения», РД 10-30-93 «Типовая инструкция для лиц, ответственных за безопасное проведение работ кранами», РД 10-107-96 «Типовая инструкция для стропальщиков по безопасному производству работ грузоподъемными машинами» и других нормативных документов, утвержденных Ростехнадзором России.

7.1.5 Выбор схемы монтажа ПОЛИПЛАСТИК РЧВ, расчет основания и креплений резервуара производит лицензированная проектная организация и устанавливает в проектной документации.

7.1.6 Размеры котлована и уклон его боковых стенок определяет лицензированная проектная организация и устанавливает в проектной документации. Уклон должен обеспечивать возможность безопасного проведения монтажных работ.

7.1.7 При монтаже ПОЛИПЛАСТИК РЧВ в обваловке, уклон боковых стенок обсыпки резервуара определяет лицензированная проектная организация и устанавливает в проектной документации. Угол уклона α зависит от характеристик грунта обсыпки и для каждого типа грунта определяется по таблицам в справочной литературе.

7.1.8 Корпус ПОЛИПЛАСТИК РЧВ необходимо монтировать на уплотненное песчаное либо монолитное железобетонное основание. Размеры основания под ПОЛИПЛАСТИК РЧВ должны превышать ее габаритные размеры не менее чем на 500 мм с каждой стороны, толщина основания должна определяться расчетом, но не менее 250 мм. Степень уплотнения песчаного основания должна быть не ниже 0,95 по Проктору. При монтаже на бетонное основание, между корпусом ПОЛИПЛАСТИК РЧВ и бетонным основанием необходимо предусмотреть подготовку из песчаного грунта толщиной не менее 100 мм и степенью уплотнения не менее 0,95 по Проктору. Монтаж ПОЛИПЛАСТИК РЧВ без подготовки основания не допускается.

7.1.9 При монтаже ПОЛИПЛАСТИК РЧВ в водонасыщенных грунтах, в качестве основания под резервуар, залить монолитную железобетонную плиту. Расчет плиты выполнить таким образом, чтобы она компенсировала выталкивающую силу от воздействия грунтовых вод.

7.1.10 При монтаже ПОЛИПЛАСТИК РЧВ с составной основой корпуса длиной $L_{\text{сост.}}$, состоящей из двух и более труб СПИРОЛАЙН, а также при монтаже системы ПОЛИПЛАСТИК РЧВ, состоящей из двух и более резервуаров, имеющих общие соединительные трубопроводы, в основании ПОЛИПЛАСТИК РЧВ целесообразно залить монолитную железобетонную плиту. Расчет плиты основания и креплений ПОЛИПЛАСТИК РЧВ к ней выполняет лицензированная проектная организация и устанавливает в проектной документации.

7.1.11 Минимально допустимую высоту H засыпки над поверхностью ПОЛИПЛАСТИК РЧВ определяет лицензированная проектная организация и устанавливает в проектной документации. Минимально допустимая высота засыпки над поверхностью ПОЛИПЛАСТИК РЧВ должна быть не менее нормативной глубины сезонного промерзания грунта засыпки в месте установки ПОЛИПЛАСТИК РЧВ, установленной в нормативной документации. При

Ивл. № подл.	Подп. и дата
Взам. инв. №	Ивл. № дубл.
Подп. и дата	Подп. и дата

Изм	Лист	№ докум.	Подп.	Дата
-----	------	----------	-------	------

УПС.01.06000.00.000 ПС

необходимости предусмотреть мероприятия по утеплению ПОЛИПЛАСТИК РЧВ.

7.1.12 При монтаже ПОЛИПЛАСТИК РЧВ в обваловке, верхний слой обсыпки над поверхностью емкости (защитный слой обсыпки), толщиной не менее 200 мм, должен быть укреплен от ветровой эрозии, смывания грунта обсыпки дождевыми и талыми водами, прочих факторов, способных оказать влияние на изменение высоты обсыпки над поверхностью ПОЛИПЛАСТИК РЧВ. Мероприятия по укреплению защитного слоя обсыпки разрабатывает лицензированная проектная организация и устанавливает в проектной документации.

7.2 Монтаж резервуаров в котловане

7.2.1 Рекомендуемые схемы монтажа ПОЛИПЛАСТИК РЧВ в котловане показаны на рисунке 4.

7.2.2 Подготовить котлован, очистить котлован от строительного мусора и прочих инородных предметов.

7.2.3 При монтаже ПОЛИПЛАСТИК РЧВ в водонасыщенных грунтах провести мероприятия по осушению котлована.

7.2.4 Подготовить основание под резервуар, выровнять по горизонтали в продольном и поперечном направлениях.

7.2.5 Установить ПОЛИПЛАСТИК РЧВ на подготовленное основание.

7.2.6 Обеспечить крепление ПОЛИПЛАСТИК РЧВ к бетонному основанию согласно проектной документации.

7.2.7 Произвести ручную засыпку и подбивку пазух вокруг ПОЛИПЛАСТИК РЧВ. Подбивку производить послойно, уплотнение слоев производить ручным инструментом, исключая возможные повреждения корпуса резервуара.

7.2.8 Подбивку пазух производить песком. Материал подбивки не должен содержать строительного мусора, твердых частиц (комков) крупностью более 20 мм и твердых включений (камней и т.п.).

7.2.9 Произвести первичную послойную песчаную засыпку котлована вокруг ПОЛИПЛАСТИК РЧВ с последующей утрамбовкой каждого слоя до степени уплотнения не менее 0,95 по Проктору. Высота слоев не более 250 мм.

7.2.10 Утрамбовку слоев первичной засыпки производить ручным бензопомехоэлектроинструментом, исключая возможные повреждения корпуса ПОЛИПЛАСТИК РЧВ.

7.2.11 Материал первичной засыпки не должен содержать строительного мусора, твердых частиц (комков) крупностью более 20 мм и твердых включений (камней и т.п.).

7.2.12 Толщина защитного слоя первичной засыпки над резервуаром должна быть не менее 400 мм.

7.2.13 Окончательная засыпка котлована над ПОЛИПЛАСТИК РЧВ осуществляется поверх защитного слоя первичной засыпки песком либо местным грунтом, исключая возможные включения размером более 20 мм и строительный мусор.

Ивл. № подл.	Подл. и дата
Взам. инв. №	Ивл. № дубл.
Подл. и дата	Подл. и дата

Изм	Лист	№ докум.	Подп.	Дата
-----	------	----------	-------	------

УПС.01.06000.00.000 ПС

8 Ввод в эксплуатацию

8.1 Ввод в эксплуатацию ПОЛИПЛАСТИК РЧВ производится после выполнения следующих работ:

- сборка и монтаж ПОЛИПЛАСТИК РЧВ, подключение к трубопроводам;
- проведение гидравлических испытаний;
- засыпка фильтрующей загрузки в систему дыхания и фильтрации поступающего воздуха (в соответствии с разделом 9, п. 9.5 настоящего Технического паспорта);
- промывка ПОЛИПЛАСТИК РЧВ (в соответствии с разделом 9, п.п. 9.6...9.10 настоящего Технического паспорта);
- заполнение ПОЛИПЛАСТИК РЧВ чистой водой;
- контроль заполнения водой гидрозатвора переливной трубы.

9 Техническое обслуживание

9.1 При эксплуатации и техническом обслуживании ПОЛИПЛАСТИК РЧВ производят следующие виды работ:

- ежедневный контроль за качеством воды;
- ежедневное наблюдение за уровнем воды в резервуаре;
- ежедневный осмотр состояния площадки в месте установки ПОЛИПЛАСТИК РЧВ;
- осмотр санитарного состояния инспекционных и технологических колодцев резервуара, вентиляционных труб, сливных и переливных устройств, люков, прочего оборудования – не реже одного раза в три месяца;
- замену фильтрующей загрузки системы дыхания и фильтрации поступающего воздуха – не реже одного раза в год;
- промывку ПОЛИПЛАСТИК РЧВ, очистку его внутренних поверхностей от осадка – не реже одного раза в год. При ухудшении физико-химических и бактериологических показателей качества воды очистку и промывку производят чаще.

9.2 Допуск к ПОЛИПЛАСТИК РЧВ посторонних лиц категорически запрещается. Все лазы и люки ПОЛИПЛАСТИК РЧВ и камер переключения задвижками должны быть закрыты и опломбированы. Допуск и порядок входа в ПОЛИПЛАСТИК РЧВ устанавливается местной инструкцией, согласованной с органами госнадзора.

9.3 Проход в резервуар людей разрешается только с соблюдением особых санитарных мер и только с разрешения начальника станции и представителя санитарно-эпидемиологической службы.

9.4 Перед началом работ по техническому обслуживанию или ремонту ПОЛИПЛАСТИК РЧВ вода из него сливается, задвижки на трубопроводах закрываются.

Ивл. № подл.	Подл. и дата
Взам. инв. №	Ивл. № дубл.
Подл. и дата	Подл. и дата

Изм	Лист	№ докум.	Подп.	Дата
-----	------	----------	-------	------

УПС.01.06000.00.000 ПС

Лист

18

9.5 Замену фильтрующей загрузки системы дыхания и фильтрации поступающего воздуха производят перед проведением работ по промывке ПОЛИПЛАСТИК РЧВ в следующей последовательности:

- вскрывают крышку технологического колодца системы дыхания и фильтрации поступающего воздуха;
- извлекают картридж с фильтрующей загрузкой, выгружают отработавшую фильтрующую загрузку;
- производят очистку поверхностей технологического колодца и картриджа от возможных загрязнений;
- производят установку картриджа в технологический колодец;
- производят загрузку фильтрующего наполнителя в картридж в соответствии с разделом 2, п.п. 2.11...2.12 настоящего Технического паспорта;
- закрывают крышку технологического колодца системы дыхания и фильтрации поступающего воздуха.

9.6 Промывку ПОЛИПЛАСТИК РЧВ, очистку его внутренних поверхностей производят в следующей последовательности:

- удаляют осадок со дна до полного удаления слизи;
- тщательно обмывают стенки, а затем дно водой из брандспойта;
- вторично промывают всю поверхность из брандспойта.

9.7 После очистки или ремонта ПОЛИПЛАСТИК РЧВ его хлорируют (дозами хлора не менее 25 мг/л) при суточном контакте хлорной воды с поверхностями резервуара.

9.8 Рабочие, производящие работу по очистке или ремонту ПОЛИПЛАСТИК РЧВ, должны быть одеты в специальную одежду (резиновые сапоги, чистую спецодежду). При выходе из резервуара спецодежда должна быть обязательно снята. На время работ в резервуаре, перед входом в него устанавливается бачок с раствором хлорной воды для обмывания резиновых сапог. Вносимый в ПОЛИПЛАСТИК РЧВ инструмент, метлы, щетки и другой инвентарь должны хлорироваться 1 %-ным раствором хлорной извести. Выполненные работы по очистке и ремонту ПОЛИПЛАСТИК РЧВ оформляются актом, в котором указываются время снятия пломб с люков резервуара, время начала и окончания работ по обеззараживанию резервуара, перечисляются лица, ответственные за выполнение работ, и исполнители.

9.9 Очищенные ПОЛИПЛАСТИК РЧВ вводятся в эксплуатацию только после их обеззараживания, которое производится раствором хлорной извести или жидким хлором: для резервуаров большой вместимости – методом орошения с концентрацией активного хлора 200...250 мг/л (из расчета 0,3...0,5 л на 1 м² внутренней поверхности резервуара); для резервуаров малой вместимости – объемным способом с концентрацией активного хлора 75...100 мг/л при контакте 5...6 ч и дозами не менее 25...50 мг/л при суточном контакте хлорной воды с поверхностями резервуара.

9.10 Через 1...2 часа после дезинфекции резервуар промывают фильтрованной водой. В работу он может быть пущен после не менее чем двух удовлетворительных бактериологических анализов, производимых с интервалом времени полного обмена воды между взятием проб.

Инд. № подл.	Подп. и дата
Взам. инв. №	Инд. № дубл.
Подп. и дата	

Изм	Лист	№ докум.	Подп.	Дата
-----	------	----------	-------	------

УПС.01.06000.00.000 ПС

10 Перечень возможных неисправностей

№ п/п	Неисправность	Методика устранения
1	Происходит утечка воды из корпуса изделия	1. Провести осмотр внутренних стенок и сварных швов на наличие механических повреждений 2. Выявленные повреждения устранить
2	Происходит утечка воды через соединения патрубков изделия	1. Проверить герметичность соединений 2. Выявленные повреждения устранить
3	Качество воды внутри резервуара не соответствует установленным нормативам	1. Провести техническое обслуживание
4	Создается избыточный вакуум /избыточное давление внутри резервуара	1. Заменить фильтрующую загрузку системы дыхания и фильтрации поступающего воздуха

11 Гарантии изготовителя

11.1 Изготовитель гарантирует соответствие изделия требованиям настоящих технических условий и технической документации, при соблюдении потребителем условий транспортирования и хранения, установленных настоящим документом.

11.2 Изготовитель дает гарантию на изделие в течение 2 лет с момента продажи при выполнении следующих требований:

- изделие смонтировано в соответствии с требованиями инструкции по монтажу, изложенной в настоящем техническом паспорте;
- имеется акт выполненных работ по монтажу изделия с отметкой в техническом паспорте;
- в рабочую камеру изделия не попадал строительный мусор и прочие инородные предметы;
- эксплуатация изделия осуществляется согласно инструкции, изложенной в настоящем техническом паспорте.

11.3 Гарантийные сроки и условия предоставления гарантии на комплектующие изделия, поставляемые сторонними организациями, устанавливаются их производителями.

11.4 Изготовитель изделия не несет ответственности за возможные скрытые недостатки комплектующих, поставляемых сторонними организациями, выявленные в процессе их транспортирования, хранения, монтажа и эксплуатации.

Изн. № подл.	Подл. и дата	Взам. инв. №	Изн. № дубл.	Подл. и дата
--------------	--------------	--------------	--------------	--------------

Изн.	Лист	№ докум.	Подп.	Дата
------	------	----------	-------	------

УПС.01.06000.00.000 ПС

13 Сведения о проведенных ТО

Дата	Вид ТО	Проведенные мероприятия	Должность, фамилия, подпись ответственного лица

Инов. № подл.	Подп. и дата	Взам. инв. №	Инов. № дубл.	Подп. и дата

Изм	Лист	№ докум.	Подп.	Дата

УПС.01.06000.00.000 ПС

Приложение А

УПС.01.06000.00.000 ВО

Резервуар чистой (питьевой) воды

ПОЛИПЛАСТИК РЧВ

DN/ID SN (числовое значение) – L – V/V₁

(2200 SN2 – 55520 – 200/209,4)

Чертеж общего вида

Инов. № подл.	Подп. и дата	Взам. инв. №	Инов. № дубл.	Подп. и дата
Изм	Лист	№ докум.	Подп.	Дата

УПС.01.06000.00.000 ПС

ВСТАВИТЬ ЧЕРТЕЖ ОБЩЕГО ВИДА!